

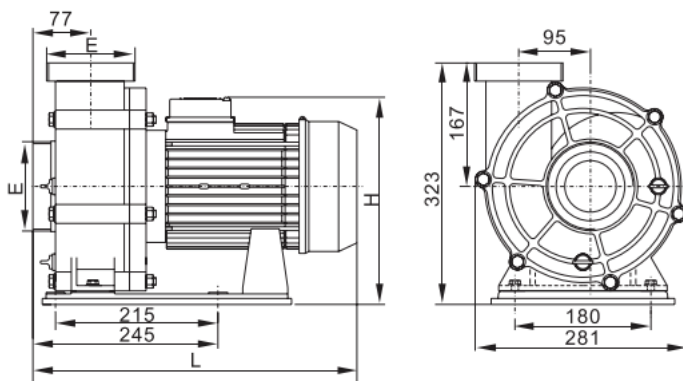

F-SMALL GIANT

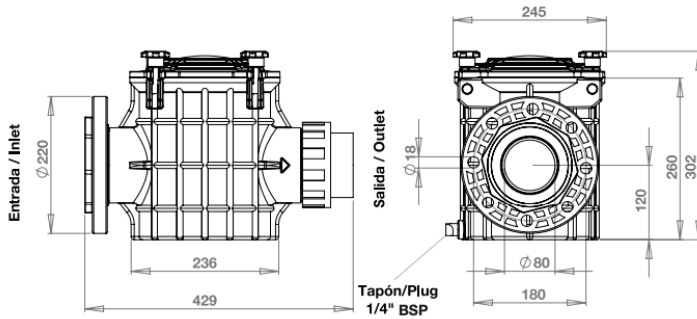

DIMENSÕES (mm)

Tipo Type Type	L	H	E
F-SMALL GIANT 3	412	301	
F-SMALL GIANT 4	412	274	90mm connector
F-SMALL GIANT 5	429	274	

Tipo Type Type	Potencia Power Puissance P_i		Cond. Cond. Cond. μF	II 230V A		III 400V A		Altura manométrica / Head / Hauteur manométrique (m)							Bocas / Mouths Embouchures DN		Peso Weight Poids Kg
	kW	HP		A	A	2	4	6	8	10	12	14	16	IN	OUT		
	Caudal / Flow rate / Débit (m^3/h)																
F-SMALL GIANT 3	2,5	3,5	50	13,7	4,9	65	58	51	44	32	13	-	-	090/DN100	075/090	30	
F-SMALL GIANT 4	3	4	-	-	5,2	82	77	71	66	53	40	19	-	090/DN100	075/090	30	
F-SMALL GIANT 5	4	5,5	-	-	7,0	87	86	85	82	68	58	45	25	090/DN100	075/090	32	

F-SMALL GIANT é fabricada inteiramente em plástico. Equipada com uma turbina de plástico. A bomba F-SMALL GIANT é totalmente compatível com água salgada, cloradores de sal e ionizadores. Adequada para trabalhar com todos os tipos de água.

- Ecológico e sustentável.
- Pré-filtro com tampa transparente que permite fácil acesso para limpeza.
- Pré-filtro independente, que permite que a bomba seja usada sem pré-filtro ou acoplada a outros tipos de pré-filtros.
- Classe de isolamento: F.
- Potência: de 3,5 HP a 5,5 HP.
- Motor: 50Hz / 2900 rpm.
- Proteção: IP55.

MATERIAIS

Corpo da bomba, corpo do filtro, difusor e turbina: PP + 30% de fibra de vidro. Eixo: aço inoxidável AISI 316.

Tampa: policarbonato.

Cesto: Aço inox AISI 304. Retentor mecânico: Carbono + resina + cerâmica.

Proteção térmica: incluída em bombas monofásicas.